

MELODY61

取扱説明書



ALESIS

安全にお使いいただくために

⚠ 使用上の注意

1. 取扱説明書にしたがって使用してください。
2. 水がかかるような場所に置かないでください。花瓶、缶飲料、コーヒーカップなど、液体が入ったものを本体の上に置かないでください。
3. お手入れの際は、乾いた布を使用してください。液体洗剤は、フロントパネルのコントロール装置を損なったり、危険な状態を招いたりする恐れがあるので、使用しないでください。



4. 暖房器具や調理器具、アンプを含むその他の音楽機器など、熱を生じる機器の近くには置かないでください。
5. 本体は、正常に動作していても、熱を発生しますので、周辺機器とは最低15センチ離し、風通しの良い場所でご使用ください。
6. 電源プラグは、危険防止のために正しく使用してください。ご使用のコンセント差込口の形状に合わないときは、専門の業者にコンセントの取り替えを依頼してください。
7. 電源コードを誤って踏んだり、挟んだりしないように注意してください。特にプラグ部、コンセント差込口、本体の出力部分に注意してください。
8. 雷が鳴っているときや、長時間使用しないときは、電源プラグを抜いてください。



9. 付属品は、メーカーが指定しているものを使用してください。
10. 付属のスタンドに乗せて使用してください。設置の際、ケーブルの接続や本体の設置方法が損傷や故障の原因にならないよう注意してください。

11. 本体をアンプに接続して、ヘッドホンやスピーカーで長時間、大音量で使用すると、難聴になる恐れがあります（聴力低下や耳鳴りを感じたら、専門の医師にご相談ください）。



12. 修理やアフター・サービスについては、下記カスタマー・サポート部にお問い合わせください。

<お問い合わせ>

カスタマー・サポート部

〒106-0047 東京都港区南麻布3-19-23

オーク南麻布ビルディング6階

TEL : 03-6277-2231

FAX : 03-6277-0025

11:00~20:00(土日祝除く)



← 製品ページはこちら
<http://alesis.jp/melody-61/>

はじめに	3
セット内容	3
椅子の組み立て	3
スタンドの組み立て	4
本体と譜面台の組み立て	5
キーボードについて	6
電源と接続について	6
バッテリーについて	6
フロントパネル	7
操作方法について	11
リズムコントロール	11
レコーディング	11
リズム・プログラミング	11
練習ガイド	12
ノートナンバー表	12
MP3(音楽)ファイルの再生	13
付録	14
音色リスト	14
リズムリスト	14
練習曲リスト	14
仕様	14
商標及びライセンス	14

はじめに

セット内容



Melody61本体



椅子

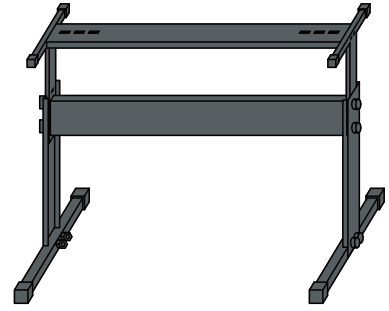

スタンド

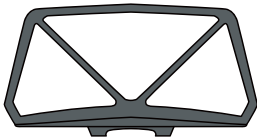

譜面台



マイクロホン



ヘッドホン

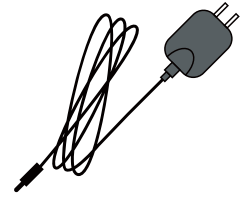

電源アダプター

取扱説明書(本紙)

安全保証マニュアル(Safety & Warranty Manual)

椅子の組み立て

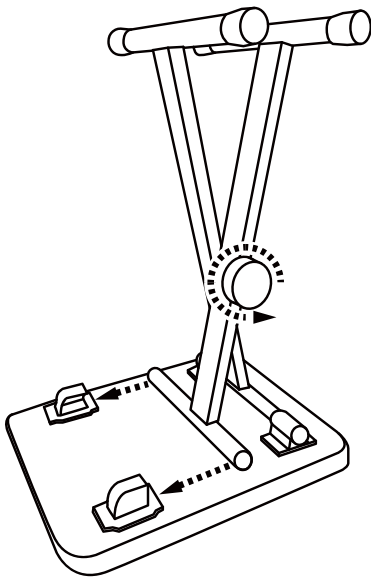

- 1** 椅子をひっくり返し、脚の中央のダイヤルを緩め、脚の付け根を座面の裏の受け部に差し込みます。

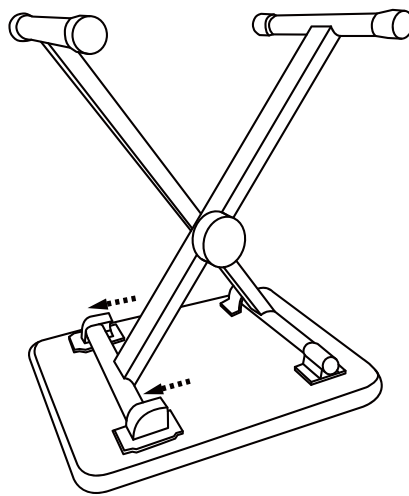

- 2** 脚の付け根を座面の裏の受け部にしっかりと奥まで差し込みます。

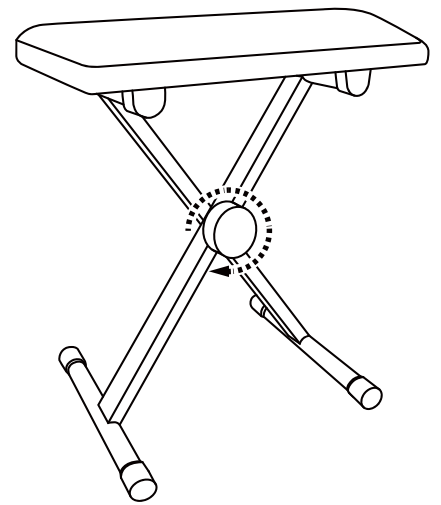

- 3** 椅子を再度ひっくり返し、脚の中央のダイヤルを締めて、確実に固定します。

スタンドの組み立て

パーツの確認

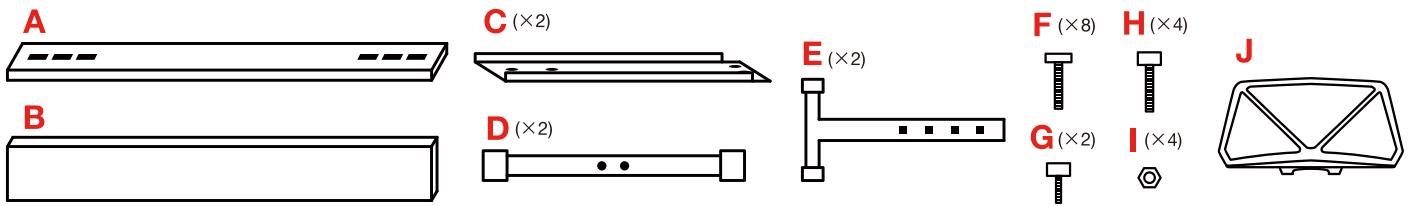

1 脚 C と脚 D を、ネジ H とナット I で固定します。左右同様に組み立てます。

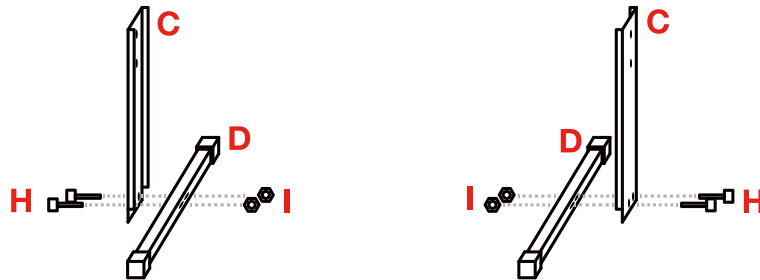

2 1. で組み立てた脚部に、腕部 E を挟んで横板 B を、ネジ F で固定します。左右同様に組み立てます。

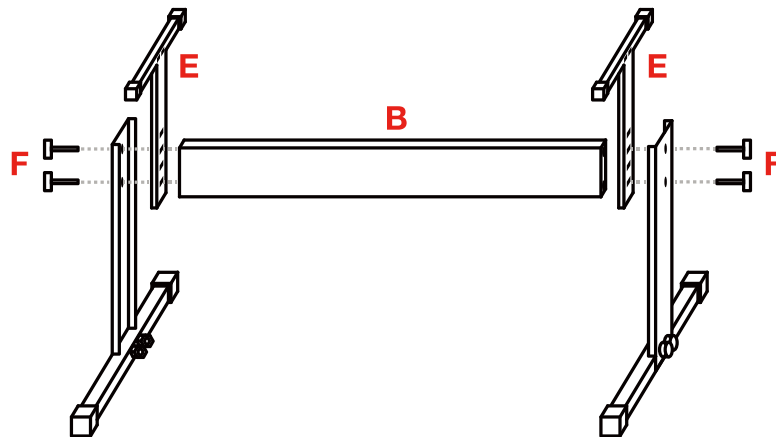

3 腕部 E に天板 A を、ネジ F で固定します。左右同様に組み立てます。

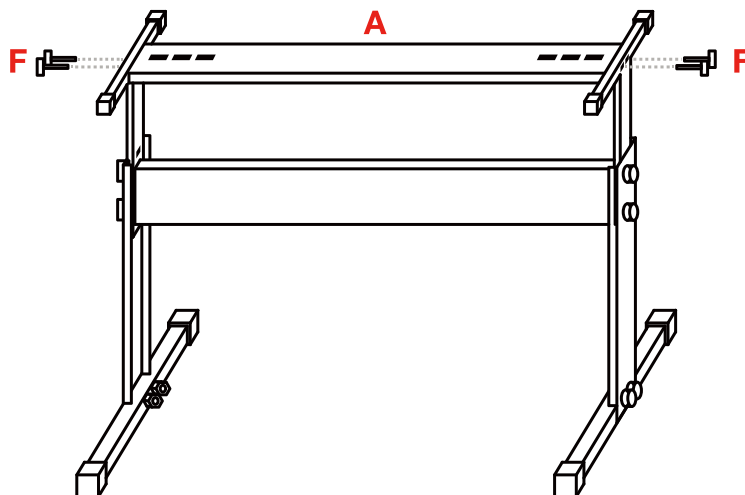

はじめに

本体と譜面台の組み立て

- 1 キーボードと天板 A(スタンド) を、ネジ G で固定します。
キーボード裏面に2箇所の固定用のネジ穴がありますので、2箇所とも固定します。

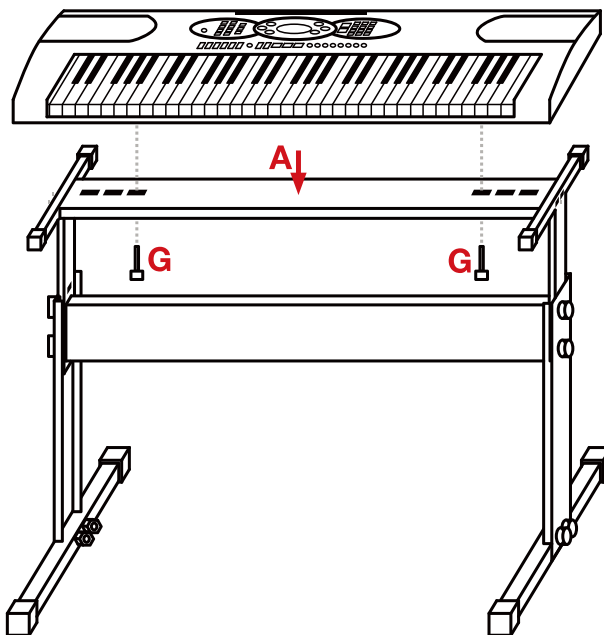

- 2 キーボードの上部にある穴に、譜面台 J を差し込みます。

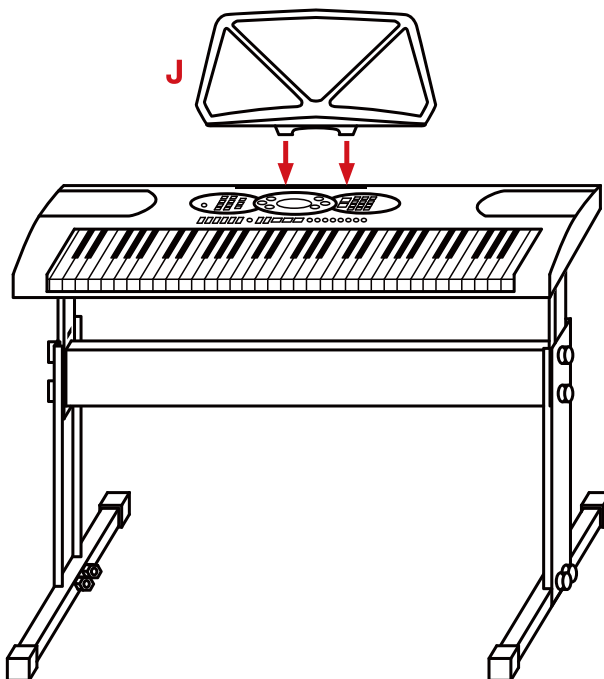

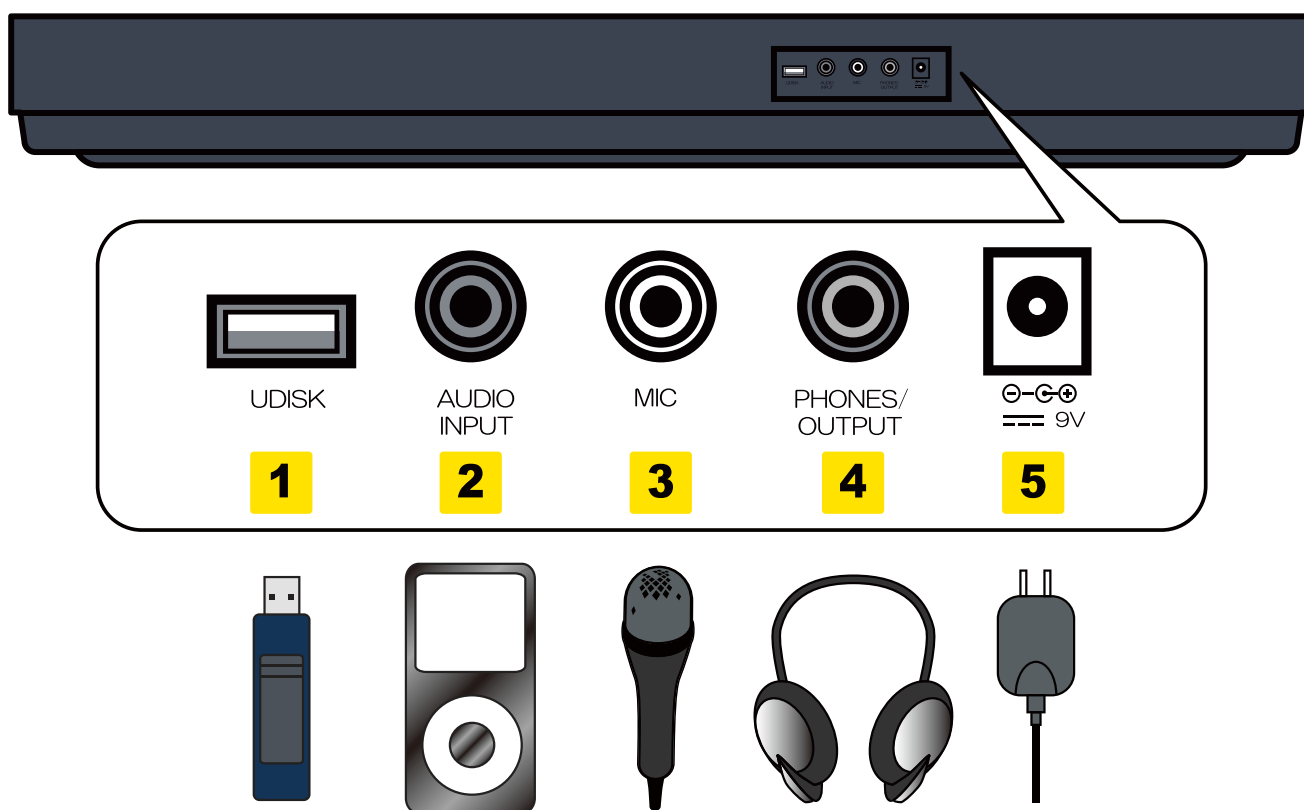

1 UDISK

USBポート：MP3ファイルを再生したい場合、ここにUSBメモリーを接続してください。

2 AUDIO INPUT

オーディオ入力：スマートフォン、MP3プレーヤーなどのオーディオ機器を接続して、キーボードのスピーカーやヘッドホンからオーディオを再生することができます。

3 MIC

マイク入力：キーボードを弾きながら歌うためには、ここへマイクを接続してください。

4 PHONES/OUTPUT

ヘッドホン出力：リズム、ソング、オーディオ入力やマイク入力からのソースを聞くために、ヘッドホンを接続してください。

5 9V

電源入力：付属の電源アダプターを接続してください。

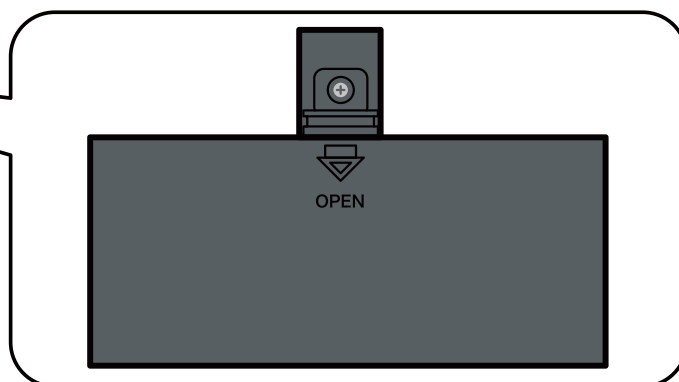
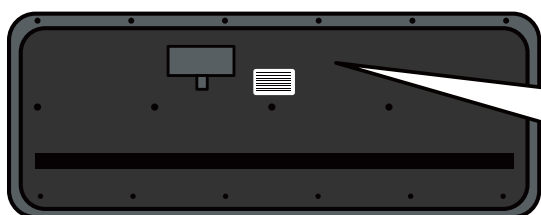

OPEN

バッテリー収納部：単3電池6本で、電源アダプターを使用せずに駆動させることができます。
※+ドライバー(1号サイズ)が必要です。

キーボードについて

フロントパネルについて

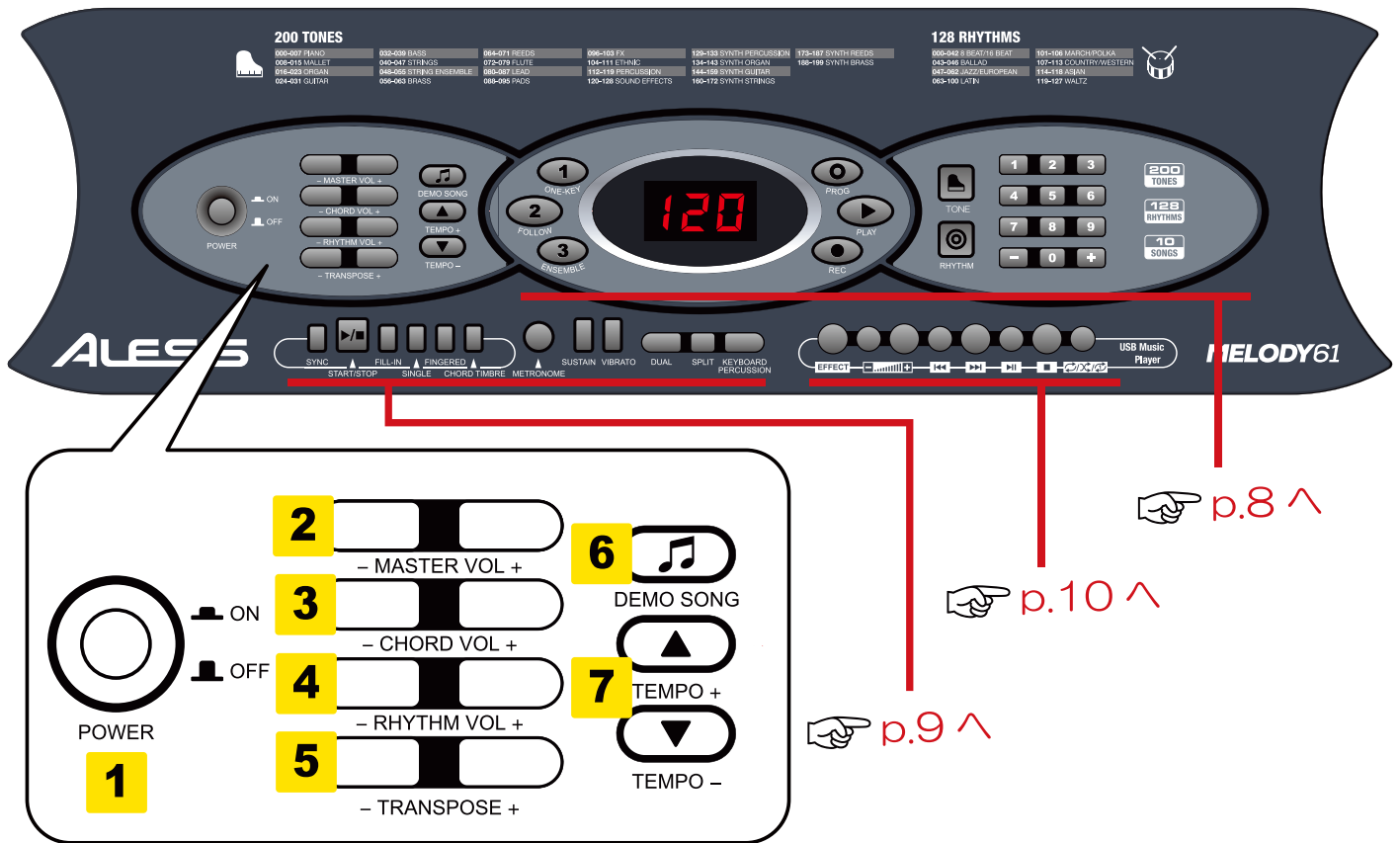

1 POWER

パワー：このボタンを押してキーボードの電源をオン/オフします。

2 MASTER VOL

マスター・ボリューム：Master Vol+とMaster Vol-ボタンを押すことで、サウンドとリズムの全体の音量をコントロールすることができます。Master Vol+とMaster Vol-ボタンを同時に押すと、デフォルト値に戻ります。

3 CHORD VOL

コード・ボリューム：Chord Vol+またはChord Vol-ボタンを押してコードの音量をコントロールすることができます。Chord Vol+とChord Vol-ボタンを同時に押すと、デフォルト値に戻ります。

4 RHYTHM VOL

リズム・ボリューム：Rhythm Vol+またはRhythm Vol-ボタンを押してリズムの音量をコントロールすることができます。Rhythm Vol+とRhythm Vol-ボタンを同時に押すと、デフォルト値に戻ります。

5 TRANSCOPE

トランスポーズ：Transpose+またはTranspose-ボタンを押すことで鍵盤を半音階単位で上下させることができます。Transpose+とTranspose-ボタンを同時に押すと、デフォルト値に戻ります。

6 DEMO SONG

デモ・ソング：内蔵のデモ曲(練習曲10曲)を聴くには、このボタンを押してください。別の曲を選択するためには、数字ボタン、または+/-ボタンを押してください。

7 TEMPO+/TEMPO-

テンポ：Tempo+とTempo-ボタンを押すことでリズムのスピードを上下させることができます。Tempo+とTempo-ボタンを同時に押すと、デフォルト値に戻ります。

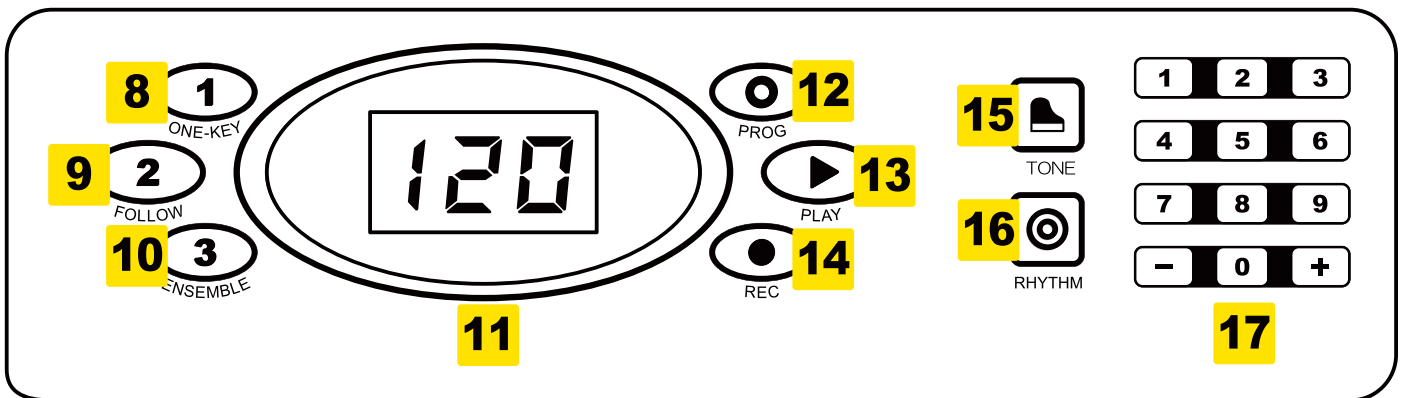

8 ONE-KEY

ワン・キー：メロディとリズムの練習を始めるにはこのボタンを押してください。

9 FOLLOW

フォロー：曲を正確に演奏する練習を始めるには、このボタンを押してください。

10 ENSEMBLE

アンサンブル：アンサンブルの練習を始めるには、このボタンを押してください。

11 ディスプレイ部分

LEDディスプレイ：様々なキーボード機能と数値を表示します。

12 PROG

プログラム：カスタマイズしたリズムを登録するには、このボタンを押してください。

13 PLAY

プレイ：カスタマイズしたリズムを再生するには、このボタンを押してください。

14 REC

レコード：カスタマイズしたリズムをレコーディングするにはこのボタンを押してください。

15 TONE

トーン：200サウンドの中から1つを選択するために、数字ボタン、または+/-ボタンを押してください。

16 RHYTHM

リズム：対応する伴奏リズムをオンにします。別のリズムを選択するには、数字ボタン、または+/-ボタンを押してください。

17 テンキー部分

ナンバー：各機能のナンバーを選択するには、このボタンを使用してください。

キーボードについて

フロントパネルについて

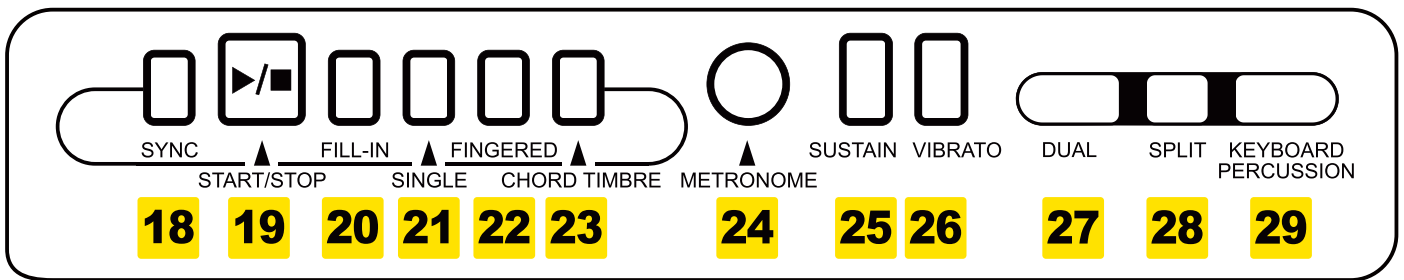

18 SYNC

シンク：このボタンを押した後、鍵盤上部に記載されている、「F#◀AUTO BASS CHORD」(ノートナンバーGB3)以下の鍵盤を押して演奏すると、START/STOPを押さなくても、伴奏リズムやコード伴奏が始まります。

19 START/STOP

スタート/ストップ：伴奏リズムのスタート、ストップをコントロールします。

20 FILL-IN

フィルイン：伴奏リズムを演奏中、一時的にリズムに変化を与えたいときに押してください。

21 SINGLE

シングル：リズムをスタートした後にこのボタンを押すと、自動コード伴奏になります。

「F#◀AUTO BASS CHORD」(ノートナンバーGB3)以下の鍵盤をひとつ押すと、その音をルートにしたコードを演奏することができます。

コード機能をオフにするには、もう一度このボタンを押してください。

22 FINGERED

フィンガー：リズムをスタートした後にこのボタンを押すと、自動コード伴奏になります。

「F#◀AUTO BASS CHORD」(ノートナンバーGB3)以下の鍵盤でコードを押さえると、そのコードで自動伴奏が行われます。

コード機能をオフにするには、もう一度このボタンを押してください。

23 CHORD TIMBLE

コード・ティンバー：コード伴奏の音色を変更するにはこのボタンを使用してください。

24 METRONOME

メトロノーム：メトロノームは、1/4、2/4、3/4、4/4と4種類の拍を選択することができます。このボタンを押すと、4種類の中から1つを選択することができます。

メトロノームを無効にするには4秒待ってからもう一度ボタンを押してください。

25 SUSTAIN

サスティン：演奏時にサスティン・ペダルをシミュレートしたサスティン効果を得るためには、このボタンを押してください。

無効にするには、もう一度このボタンを押してください。

26 VIBRATO

ビブラート：演奏時にこのボタンを押すと、ピッチがパルス状に変化しビブラート効果を与えます。

ビブラート効果を無効にするには、もう一度このボタンを押してください。

27 DUAL

デュアル：2種類のサウンドをレイヤーします。デュアル・ボタンを押す前に使用していたサウンドは、レイヤーの1つに使用されます。

もう1つのレイヤーのサウンドを選ぶには、デュアル・ボタンを押してデュアルモードをオンにした後、ナンバー・ボタンでサウンドのナンバーを入力するか、または、+/-ボタンで選択してください。

デュアルを無効にするには、もう一度デュアル・ボタンを押してください。

28 SPLIT

スプリット：キーボードを中央のド(C)の位置で、左右2つのゾーンにスプリットすることができます。

スプリット・ボタンを押す前に使用されていたサウンドはキーボードの左側に配置されます。

右側のサウンドの選択は、スプリット・ボタンを押してスプリットモードをオンにした後、ナンバー・ボタンでサウンドのナンバーを入力するか、または、+/-ボタンで選択してください。

キーボード・スプリットを無効にするには、もう一度スプリット・ボタンを押してください。

29 KEYBOARD PERCUSSION

キーボード・パーカッション：このボタンを押して、内蔵のドラムキットやパーカッション・サウンドを演奏します。

キーボード・パーカッション機能をオフにするには、もう一度このボタンを押してください。

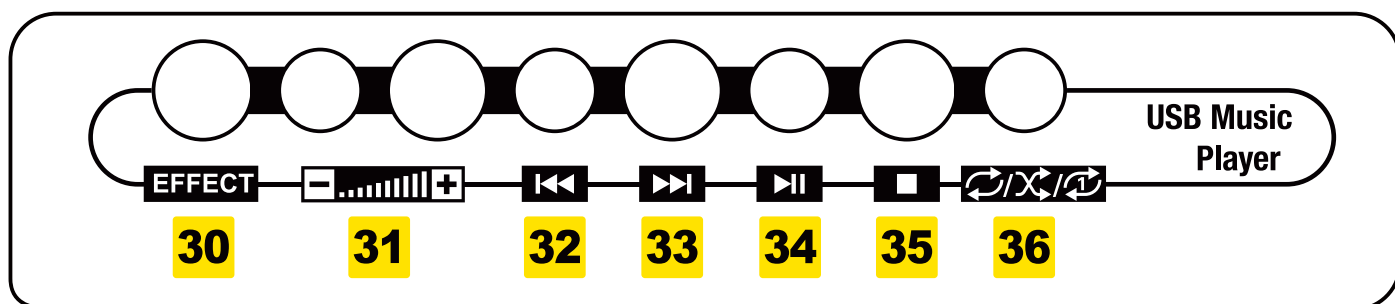

30 **EFFECT**

エフェクト：MP3ファイル(曲)の音楽再生時に使用する5種類のEQ(イコライザー)を選択します。

31

MP3ボリューム・コントロール：MP3ファイルの再生音量を調整します。

32

プレビース：USBドライブ上のひとつ前のMP3ファイルを選択します。

33

ネクスト：USBドライブ上の次のMP3ファイルを選択します。

34

プレイ/ポーズ：USBドライブ上のMP3ファイルの再生、または一時停止します。

35

ストップ：USBドライブ上のMP3ファイルの再生を停止します。

36

プレイバック・モード：再生順序を、連続再生、ランダム再生、シングル再生の中から選択することができます。

※ 詳しい使い方は、14 ページ『MP3 ファイルの再生』へ。

操作方法について

リズムコントロール

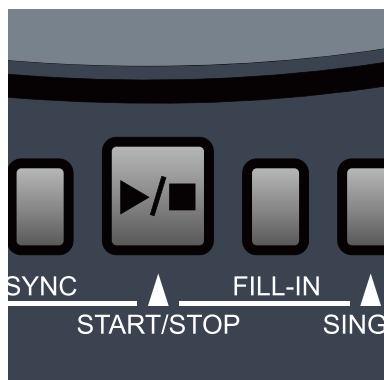

- 1 伴奏リズムの再生を始めるために START/STOP ボタン (p.8 ⑱) を押してください。
- 2 鍵盤を演奏することができます。
- 3 プレイ中にフィルイン (間奏音) を入れるには、適切な位置で FILL-IN ボタン (p.9 ㉓) を押してください。
- 4 伴奏リズムを停止させるには、もう一度 START/STOP ボタンを押してください。

レコーディング



- 1 録音を開始するには、REC ボタン (p.8 ⑭) を押してください。メモリーがいっぱいになるとディスプレイに“FUL”と表示され、録音は自動的に停止します。
- 2 録音中に PLAY ボタン (p.8 ⑬) を押すと、録音を停止します。もう一度 PLAY ボタンを押すとレコーディングした音を再生します。
- 3 再生を停止するには、もう一度 PLAY ボタンを押してください。

※ 再び録音を開始するか、キーボードの電源をオフにするとレコーディングした内容は消去されます。

リズム・プログラミング



- 1 PROG ボタン (p.8 ⑫) を押し、1 つずつ各鍵盤でリズムサウンドを演奏することでリズム・プログラミングを行なうことができます。
- 2 録音中に PLAY ボタン (p.8 ⑬) を押すと、録音を停止し、プログラムしたリズムを聞くことができます。
- 3 プログラミング機能を無効にし、プログラムしたデータを消去するには、もう一度 PROG ボタンを押してください。

※ 再びプログラミングを開始するか、キーボードの電源をオフにすると、プログラムしたリズムは消去されます。

1 歌のメロディとリズムに慣れたい

ONE-KEY ボタン (p.8⑧) を押すと、機能がオンになり、画面には学習のためのデモ曲の番号が表示されます。デモ曲（練習曲）の番号を押すか、+または-を押して曲を選択することができます。この機能は、ミスをして、キーボードは正しいノートを演奏します。オフにするには、もう一度 ONE-KEY ボタンを押してください。

※ デモ曲の番号は、14 ページ『デモ曲（練習曲）リスト』に掲載しています。

2 曲の音符を正確に演奏したい

FOLLOW ボタン (p.8⑨) を押すと、機能がオンになり、画面には学習のためのデモ曲の番号が表示されます。デモ曲（練習曲）の番号を押すか、+または-を押して曲を選択することができます。ディスプレイに正しいノートナンバーが表示され、正しいノートナンバーが演奏されるのを待ちます。曲が終了するまでこれが続きます。オフにするには、もう一度 FOLLOW ボタンを押してください。

※ デモ曲の番号は、14 ページ『デモ曲（練習曲）リスト』に掲載しています。

3 他の人と演奏するための練習をしたい

ENSEMBLE ボタン (p.8⑩) を押すと、アンサンブル・ティーチング機能がオンになり、画面には学習のためのデモ曲の番号が表示されます。デモ曲（練習曲）の番号を押すか、+または-を押して曲を選択することができます。この機能は、曲の正しいノートを演奏する時に使用します。ノートナンバーが3秒以内に演奏されない場合、キーボードが自動的に正しいノートを演奏します。オフにするには、もう一度 ENSEMBLE ボタンを押してください。

※ デモ曲の番号は、14 ページ『デモ曲（練習曲）リスト』に掲載しています。

ノートナンバー表

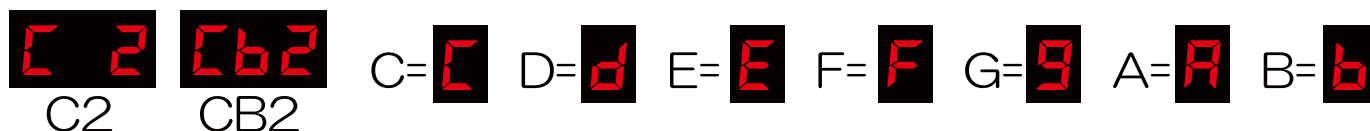
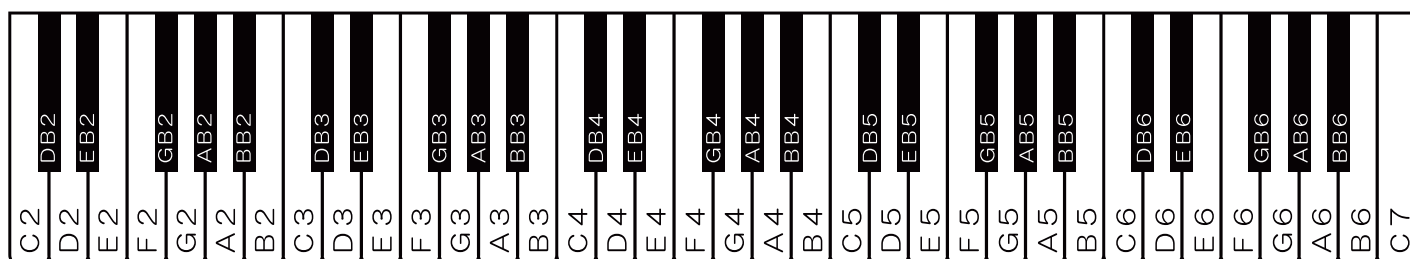

操作方法について

MP3ファイルの再生

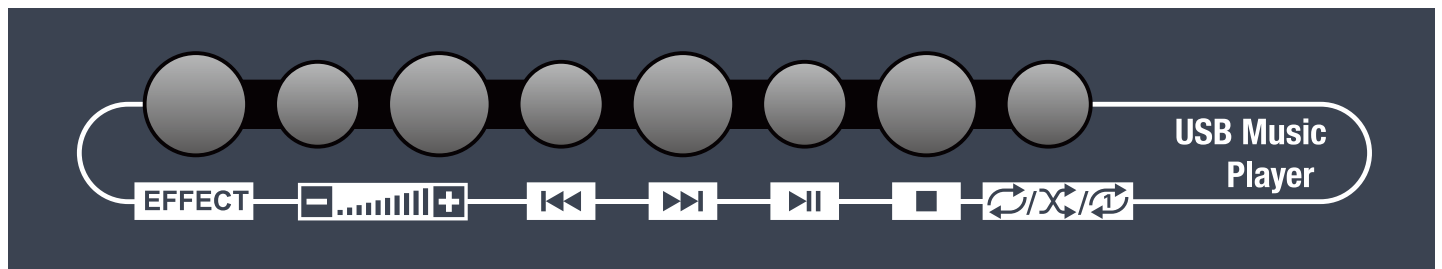

- MP3 ファイルを再生するために、USB フラッシュドライブを挿入してください。
 - **⏮** (p.8 ㉔) を押すと、前の曲に移動します。
 - **⏭** (p.8 ㉕) を押すと、次の曲に移動します。
 - **⏩** (p.8 ㉖) を押すと、トラックを再生、一時停止します。
 - **■** (p.8 ㉗) を押すと、再生中の曲を停止します。
 - **🔄** (p.8 ㉘) を押すと、リピート、ランダム再生、1曲リピートを選択できます。
 - **🔊** (p.8 31) を押すと、ボリュームを調整することができます。
 - **EFFECT** (p.8 ㉙) を押すと、5種類のEQ(イコライザー)が選択でき、より良いサウンドで聴くことができます。5種類のEQは、ノーマル、ポップ、ロック、ジャズ、クラシカルです。
- ※ お使いのUSBメモリーは、FAT32でフォーマットされていることを確認してください。
NTFSなど、他のフォーマットでは動作しません。
- ※ お使いのUSBメモリーにMP3ファイルを追加するときは、ドライブのルート・ディレクトリー上(一番最初)に保存してください。
その他のフォルダーに保存されたものは認識されません。

音色リスト

000-007	ピアノ	064-071	リード (管楽器)	129-133	シンセ・パーカッション
008-015	マレット	072-079	フルート	134-143	シンセ・オルガン
016-023	オルガン	080-087	リード	144-159	シンセ・ギター
024-031	ギター	088-095	パッド	160-172	シンセ・ストリングス
032-039	ベース	096-103	FX	173-187	シンセ・リード (管楽器)
040-047	ストリングス	104-111	エスニック	188-199	シンセ・ブラス
048-055	ストリング・アンサンブル	112-119	パーカッション		
056-063	ブラス	120-128	効果音		

リズムリスト

000-042	8ビート / 16ビート	063-100	ラテン	114-118	アジア
043-046	バラード	101-106	マーチ / ポルカ	119-127	ワルツ
047-062	ジャズ / ヨーロピアン	107-113	カントリー / ウェスタン		

デモ曲(練習曲)リスト

000	エリーゼのために	001	ハンガリー舞曲 第5番	002	ピアノ練習曲
003	愛のオルゴール	004	70年代ディスコ	005	ダンスミュージック風
006	チャイニーズ風	007	ムード歌謡風	008	演歌風
009	J-POP風				

仕様

対応USBドライブ：最大32GB、MP3ファイル対応

電源：付属ACアダプター、または単3乾電池6本

サイズ：約864×318×991mm (W×D×H)

重量：約3.4kg

商標及びライセンス

Alesisは、InMusic Brands, Inc.の商標で、米国およびその他の国々で登録されています。

その他すべての製品名あるいは会社名は、それぞれの所有者の商標または登録商標です。

